



EINSATZGEWICHT	1,95 t
MOTORLEISTUNG	13 kW (17,7 PS)
TIEFLÖFFELINHALT	22-61 l
GRABTIEFE	2,3 m
REICHWEITE	4,2 m



## Minibagger TC20

### Technische Daten

Motor	
Hersteller, Fabrikat	Mitsubishi, L3E
Typ	3 Zylinder Dieselmotor, EPA
Arbeitsverfahren	4-Takt-Wirbelkammer-Einspritzung
Leistung nach ISO 9249 bei 2250 min <sup>-1</sup>	13 kW (17,7 PS)
Hubraum	952 cm <sup>3</sup>
Max. Drehmoment	54 Nm bei 2000 min <sup>-1</sup>
Kühlsystem	Wasser
Elektrische Anlage	
Betriebsspannung	12 V
Batterie	12 V / 74 Ah
Lichtmaschine	12 V / 40 A
Anlasser	12 V / 1,7 kW
Fahrantrieb	
Zweistufiger hydrostatischer Fahrantrieb mit Axialkolben-Verstellmotor und Untersetzungsgetriebe, voll gekapselt. „Straight-Travel“-Funktion. Fahrbremsventil für Talfahrt.	
Fahrgeschwindigkeit, vor- und rückwärts	0-2,4 / 4,2 km/h
Steigfähigkeit	max. 60 %
Zugkraft 1. Fahrstufe / 2. Fahrstufe	1500 / 730 daN
Unterwagen	
Wartungsfreies Raupenlaufwerk. Leitradfederung mit hydraulischer Kettenspannung. Serienmäßige hydraulische Breitenverstellung der Laufwerksträger	
Verstellbereich (Raupen-Außenkanten)	990-1340 mm
Breite Gummi-Raupenkette / Stahl-Raupenkette	230 mm
Laufwerkslänge (Abstand Turas - Leitrad)	1130 mm
Laufwerkslänge (Gesamt)	1490 mm
Räumschild	
Fahrunabhängig, feinfühlig mit Joystick steuerbar.	
Breite x Höhe	1340 x 235 mm
Hub unter Planum / Hub über Planum	160 / 200 mm
Böschungswinkel	25°
Lenkung	
Unabhängige Einzelsteuerung der Raupenkette, auch gegenläufig durch Zweikreis hydraulik. Feinfühliges Betätigung über Handhebel, kombiniert mit Fußpedalen, Fußabstützung auf Pedalkonsole.	
Schwenkwerk	
Hydrostatischer Antrieb, wirkt zugleich als verschleißfreie Bremse. Zusätzliche Federdruck-Lamellenbremse. Innenverzählter Drehkranz.	
Drehgeschwindigkeit	0-10 min <sup>-1</sup>
Knickmatik®	
Parallele Seitenversetzbarkeit bei voller Grabtiefe.	
Knickwinkel / Seitenversatz nach links	60° / 370 mm
Knickwinkel / Seitenversatz nach rechts	60° / 510 mm
Füllmengen	
Diesel-Tankinhalt	30 l
Hydrauliksystem (Tank 25 l)	35 l

### Betriebsdaten, Standardausrüstung

Transportgewicht (inkl. Löffel)	1950 kg
Betriebsgewicht nach ISO 6016 (mit Fahrer)	2025 kg
Gesamtlänge (Fahrstellung)	2680 (2730*) mm
Gesamtlänge (Anhängerttransport)	4235 (4220*) mm
Gesamthöhe (Fahrstellung)	2740 mm
Gesamtbreite (Raupen eingefahren)	990 mm
Oberwagen-Heckradius	1160 mm
Oberwagen-Frontradius	1250 mm
Hüllkreis 180° / 360°	2560 / 2800 mm
Bodenfreiheit	170 mm
Losbrechkraft (ISO 6015)	15700 N
Reißkraft (ISO 6015)	11000 (9700*) N
Spezifischer Bodendruck (Gummi-Raupenkette)	0,30 daN/cm <sup>2</sup>
Spezifischer Bodendruck (Stahl-Raupenkette)	0,31 daN/cm <sup>2</sup>

### Hydraulik

**Arbeitshydraulik:** 2-fach Konstantpumpe mit integriertem Leistungsschalter. Lastunabhängige Durchflußverteilung (LUDV) für alle Arbeitsbewegungen und Fahrantrieb. Alle Bewegungen sind zeitgleich durchführbar.

**Arbeitsdruck** 180 bar  
**Pumpenfördermenge** 31,5 + 18 l/min

Rücklauf-Einbaufilter mit elektrischer Verschmutzungsanzeige. Vollstromfilterung. Serienmäßiger leistungsstarker Block-Hydraulikkühler. Ausleger-, Stiel- und Knickzylinder mit beidseitiger, Löffel füllen mit einseitiger Endlagendämpfung.

Serienmäßiger druckloser Rücklauf. Alle Funktionen proportional ansteuerbar. Servo-Baggerbetätigung mit Zweibeinsteuerung. Sicherheitsabschaltung aller Funktionen, wenn Fahrer aussteigt.

### Serienmäßiger Steuerkreis für Arbeitswerkzeuge:

Das Diagramm zeigt die zur Verfügung stehende Leistung an den Anschlußkupplungen.

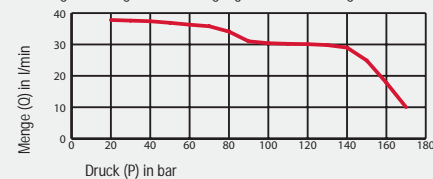

### Kabine

Geräumige, schallsolierte Vollstahlkabine, FOPS\*\* (nach ISO 3449) und TOPS (nach ISO 12117) geprüft. 2 gleichgroße Türen. Sicherheitsverglasung, grün getönte Thermofenster. Dach-Thermofenster, bronze getönt. Panorama-Heckfenster. Gasfederunterstützte Frontscheibe mit arretierbarer Lüftungsstellung, kann unter das Kabinendach eingeschoben werden. Scheiben-Waschanlage. Ablagefach. Vorbereitet für Radio-Einbau. Außenspiegel links.

Kabinenheizung mit Frontscheibenentfroster durch Kühlwasser-Wärmetauscher mit 2-Stufengebläse, Lüftbetrieb im Sommer.

Hydraulisch gedämpfter Komfortsitz mit Stoffbezug und Armlehnen, Gewicht-, Längs- und Neigungsverstellung, Beckengurt.

Armaturenkonzole rechts vom Fahrersitz, optische und akustische Warneinrichtung, Betriebsstundenzähler, Kombiinstrument mit großer Tankanzeige. Arbeitsscheinwerfer Halogen H-3.

Schalleistungspegel  $L_{WA}$  93 dB (A)

Schalldruckpegel  $L_{pA}$  78 dB (A)

Gemessen im dynamischen Meßzyklus nach EG-Richtlinie 2000/14/EG.

\*bei Löffelstiel 1300 mm (Option)

\*\*FOPS nur mit Dachfenstergitter (Option)

# Minibagger TC20

## Grabkurven: Monoausleger

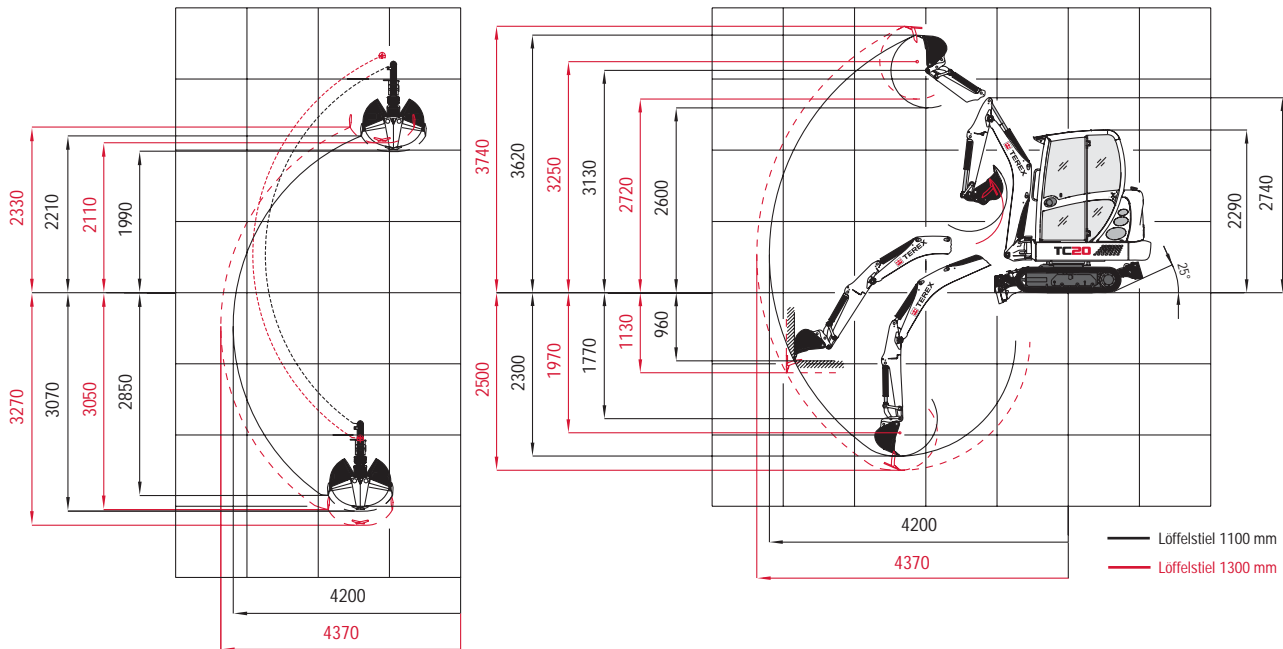

## Tragfähigkeiten

Höhe Löffeldrehpunkt		Lastabstand ab Mitte Drehkranz																			
Löffelstiel 1100 mm		1,5 m				2,0 m				2,5 m				3,0 m				3,5 m			
		VA		VE		VA		VE		VA		VE		VA		VE		VA		VE	
		Längs	Quer	Längs	Quer	Längs	Quer	Längs	Quer	Längs	Quer	Längs	Quer	Längs	Quer	Längs	Quer	Längs	Quer	Längs	Quer
2,0 m	A	-	-	-	-	-	-	-	-	0,40	0,40	0,40	0,32	0,38	0,35	0,38	0,25	-	-	-	-
	V	-	-	-	-	-	-	-	-	0,39	0,38	0,39	0,31	0,37	0,33	0,37	0,24	-	-	-	-
1,0 m	A	-	-	-	-	0,66	0,52	0,66	0,44	0,44	0,44	0,44	0,31	0,38	0,36	0,38	0,24	0,31	0,30	0,31	0,19
	V	-	-	-	-	0,65	0,50	0,65	0,43	0,43	0,42	0,43	0,30	0,37	0,34	0,37	0,23	0,30	0,29	0,30	0,18
0 m	A	-	-	-	-	0,74	0,58	0,74	0,40	0,52	0,43	0,52	0,29	0,39	0,33	0,39	0,23	0,28	0,28	0,28	0,18
	V	-	-	-	-	0,72	0,56	0,63	0,38	0,50	0,40	0,45	0,27	0,38	0,31	0,38	0,21	0,27	0,27	0,27	0,17
-0,75 m	A	1,00	1,00	0,64	0,42	0,64	0,64	0,64	0,39	0,42	0,33	0,42	0,29	0,30	0,25	0,30	0,23	-	-	-	-
	V	0,98	0,74	0,50	0,37	0,63	0,47	0,63	0,37	0,40	0,31	0,40	0,27	0,30	0,23	0,30	0,21	-	-	-	-

Höhe Löffeldrehpunkt		Lastabstand ab Mitte Drehkranz																			
Löffelstiel 1300 mm		1,5 m				2,0 m				2,5 m				3,0 m				3,5 m			
		VA		VE		VA		VE		VA		VE		VA		VE		VA		VE	
		Längs	Quer	Längs	Quer	Längs	Quer	Längs	Quer	Längs	Quer	Längs	Quer	Längs	Quer	Längs	Quer	Längs	Quer	Längs	Quer
2,0 m	A	-	-	-	-	-	-	-	-	0,39	0,45	0,39	0,32	0,37	0,35	0,37	0,25	0,26	0,25	0,26	0,20
	V	-	-	-	-	-	-	-	-	0,38	0,43	0,38	0,31	0,36	0,32	0,36	0,24	0,24	0,24	0,24	0,20
1,0 m	A	-	-	-	-	0,68	0,52	0,68	0,44	0,48	0,44	0,48	0,31	0,38	0,36	0,38	0,24	0,30	0,29	0,30	0,19
	V	-	-	-	-	0,67	0,50	0,67	0,43	0,46	0,42	0,46	0,30	0,37	0,34	0,37	0,23	0,29	0,28	0,29	0,18
0 m	A	-	-	-	-	0,70	0,58	0,70	0,40	0,50	0,43	0,50	0,29	0,37	0,33	0,37	0,23	0,28	0,28	0,28	0,18
	V	-	-	-	-	0,59	0,56	0,59	0,38	0,43	0,40	0,43	0,27	0,36	0,31	0,36	0,21	0,27	0,27	0,27	0,17
-0,75 m	A	1,00	0,75	1,00	0,56	0,55	0,64	0,55	0,39	0,39	0,33	0,39	0,29	0,30	0,25	0,30	0,23	0,18	0,18	0,18	0,18
	V	0,98	0,74	0,98	0,53	0,54	0,62	0,54	0,37	0,38	0,31	0,38	0,27	0,30	0,23	0,30	0,21	0,18	0,18	0,18	0,18

Alle angegebenen Werte in Tonnen (t) wurden nach ISO 10567 ermittelt und beinhalten einen Standsicherheitsfaktor von 1,33 oder 87% der hydraulischen Hubkapazität. Alle Werte sind mit Schnellwechsler, jedoch ohne Löffel ermittelt. Bei angebautem Arbeitswerkzeug reduzieren sich die zulässigen Nutzlasten um die Eigengewichte der Arbeitswerkzeuge.

Ausrüstung: Gummiraupenkette.

Abkürzungen: VA = Verstelllaufwerk ausgefahren, VE = Verstelllaufwerk eingefahren, A = Abgestützt, V = Verfahrbar

## Abmessungen

### Arbeitseinrichtung:

Monoausleger mit Löffelstiel 1300 mm

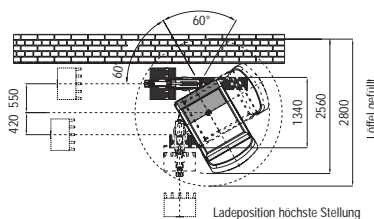

Terex GmbH Schaeffstrasse 8  
D-74595 Langenburg, Germany

TEL +49 (0)7905 / 58-0 FAX +49 (0)7905 / 58114  
EMAIL info@terex-schaeff.com WEB terex-schaeff.de